

ПРИМЕРЫ ТЕСТОВ
ДЛЯ ПОСТУПАЮЩИХ НА ОСНОВЕ
СРЕДНЕГО ПРОФЕССИОНАЛЬНОГО ОБРАЗОВАНИЯ

СОДЕРЖАНИЕ

Предмет	стр.
ПРИКЛАДНАЯ МАТЕМАТИКА	2
ТЕХНИЧЕСКАЯ ФИЗИКА	5
ОСНОВЫ ХИМИЧЕСКОЙ ТЕХНОЛОГИИ	10
ОСНОВЫ ПИЩЕВЫХ ТЕХНОЛОГИЙ И БИОТЕХНОЛОГИИ	14
ИСТОРИЯ РОССИИ	19
ИНФОРМАЦИОННЫЕ ТЕХНОЛОГИИ	29
РУССКИЙ ЯЗЫК	37
СЕРВИСНАЯ ДЕЯТЕЛЬНОСТЬ	40
СОВРЕМЕННОЕ ОБЩЕСТВО	43

ПРИКЛАДНАЯ МАТЕМАТИКА

ПРИМЕР ТЕСТА

Инструкция для учащихся

Тест состоит из частей А и В. На его выполнение отводится 180 минут. Задания рекомендуется выполнять по порядку, не пропуская ни одного, даже самого легкого. Если задание не удастся выполнить сразу, перейдите к следующему. Если останется время, вернитесь к пропущенным заданиям.

Часть А

К каждому заданию этой части А даны несколько ответов, из которых только один верный. Выберите верный, по Вашему мнению, ответ. В бланке ответов под номером задания поставьте крестик (X) в клеточке, номер которой равен номеру выбранного Вами ответа.

A1. Вычислить $\left(\frac{1}{27}\right)^{\frac{1}{3}} - 8^{\frac{5}{2}} + (12^0)^2 \cdot 7 + 32 \cdot 2^{-4} \cdot 16^{\frac{3}{2}}$.

- 1) 2 2) 10 3) 11 4) 4

A2. Сократить дробь $\frac{2a^{\frac{1}{3}}}{a^{\frac{2}{3}} - 3a^{-\frac{1}{3}}}$.

- 1) $2(a-3)^{-1}$ 2) $2(\sqrt[3]{a}-3)^{-1}$ 3) $a^{\frac{2}{3}}$ 4) $-\frac{2}{3}$

A3. Вычислить $\log_{\frac{1}{2}} 4 \cdot \log_3 9 : \log_7 \frac{1}{7}$.

- 1) 4 2) - 16 3) 1 4) - 4

A4. Найти $\sin x$, если $\operatorname{ctg} x = \frac{12}{5}$, $3\pi < x < \frac{7\pi}{2}$.

- 1) $-\frac{5}{13}$ 2) $-\frac{12}{13}$ 3) $\frac{5}{12}$ 4) $-\frac{5}{12}$

A5. Площадь квадрата равна 196. Найти площадь описанного около него круга.

- 1) 96π 2) 98π 3) 98 4) 102

A6. Для того, чтобы добраться от деревни до города, нужно проехать путь

$S(t) = t^3 + \frac{1}{2}t^2 + 6t$. Определить, в какой момент времени у мотоциклиста мгновенная

скорость будет равна 8 км/ч.

- 1) $\frac{1}{2}$ 2) 1 3) $\frac{1}{3}$ 4) $\frac{2}{3}$

A7. Найти область определения функции $y = \sqrt{\log_{0,2}(2x+1)}$.

- 1) $(-0,5; \infty)$ 2) $(-0,5; -0,4)$ 3) $(-0,5; 0]$ 4) $[0; \infty)$

A8. Указать множество решений неравенства $4^{2-3x} < 0,25$.

- 1) $(1; \infty)$ 2) $(-\infty; 1)$ 3) $(-\infty; -1]$ 4) $[1; +\infty)$

A9. При каких значениях x точки графика функции $y = \log_2(2x-1)$ лежат не ниже точек графика функции $y = \log_2(x+1)$?

- 1) $[2; \infty)$ 2) $(-\infty; 2]$ 3) $[\frac{1}{2}; 2]$ 4) $(2; +\infty)$

A10. Решить уравнение: $\sin(-\frac{x}{2}) + \frac{1}{2} = 0$.

- 1) $\pm \frac{\pi}{6} + 2\pi n, n \in Z$ 2) $\pm \frac{\pi}{3} + 2\pi n, n \in Z$ 3) $(-1)^n \frac{\pi}{6} + \pi n, n \in Z$ 4)

$(-1)^n \frac{\pi}{3} + 2\pi n, n \in Z$

A11. Найти наибольшее значение функции $y = x^3 - 3x^2 - 9x + 10$ на отрезке $[-4, 6]$.

- 1) -17 2) 15 3) -66 4) 64

A12. В арифметической прогрессии сумма третьего и седьмого членов равна 10, первый член равен -3. Найти десятый член прогрессии.

- 1) 13 2) 16 3) 15 4) -12

A13. Для треугольника с вершинами $A(2; 4; -1)$, $B(4; 2; 3)$ и $C(6; 4; 1)$ найти длину средней линии, параллельной стороне BC .

- 1) $\sqrt{3}$ 2) 1 3) 2 4) $\sqrt{5}$

A14. Вычислить значение выражения $\frac{8\sin 10^\circ \cdot \cos 10^\circ \cdot \cos 20^\circ}{\cos 50^\circ}$.

- 1) -2 2) 2 3) 4 4) 8

A15. Найти количество целых значений x , принадлежащих интервалу убывания функции $y = 4x + \frac{25}{x}$.

- 1) 1 2) 4 3) 2 4) 6

A16. Найти вероятность того, что при броске двух кубиков на обоих выпадет число, не большее 3.

- 1) 0,25 2) 0,5 3) $\frac{1}{3}$ 4) $\frac{2}{3}$

A17. Найти сумму геометрической прогрессии (b_n) , если $b_1 = -2$, $b_2 = 1$.

- 1) -4 2) $-\frac{4}{3}$ 3) -3 4) 3

A18. Если каждое ребро куба увеличить на 5, то его площадь поверхности увеличится на 270. Найдите ребро куба.

- 1) 7 2) 2 3) 5 4) 9

A19. К графику функции $y = x^4 - 3x$ проведена касательная, параллельная прямой $y = 29x + 1$. Найдите произведение координат точки касания.

- 1) 20 2) - 20 3) - 44 4) 44

A20. Через точку внутри шара проведены два перпендикулярных сечения, длины окружностей которых равны 6π и 8π , а радиус шара равен 5. Найдите расстояние между центрами сечений.

- 1) 5 2) $\sqrt{5}$ 3) 10 4) $\sqrt{10}$

A21. На изготовление 468 деталей первый рабочий затрачивает на 8 часов меньше, чем второй рабочий на изготовление 520 деталей. Известно, что первый рабочий за час делает на 6 деталей больше, чем второй. Сколько деталей в час делает первый рабочий?

- 1) 26 2) 22 3) 20 4) 18

Часть В

Ответы заданий части В запишите на бланке ответов рядом с номером задания (В1-В3), начиная с первого окошка. Ответом может быть только целое число.

В1. Найдите число корней уравнения $2\cos 2x + 4\cos\left(\frac{\pi}{2} - x\right) + 1 = 0$, принадлежащих отрезку $\left[0; \frac{3\pi}{2}\right]$.

В2. Найдите сумму целых решений неравенства $5^{\sqrt{x-1}} - 2 \cdot 5^{1-\sqrt{x-1}} \leq 3$.

В3. Найдите число целых решений неравенства $\sqrt{7-x} \cdot \left(\log_{0,2}(2x-8) + \frac{1}{\log_{x-2} 5} \right) \geq 0$.

ТЕХНИЧЕСКАЯ ФИЗИКА

ПРИМЕР ТЕСТА

Инструкция для учащихся

Тест состоит из частей А и В. На его выполнение отводится 180 минут. Задания рекомендуется выполнять по порядку, не пропуская ни одного, даже самого легкого. Если задание не удастся выполнить сразу, перейдите к следующему. Если останется время, вернитесь к пропущенным заданиям.

Часть А

К каждому заданию А даны несколько ответов, из которых верным является только один ответ. В бланке ответов под номером задания поставьте крестик (X) в клеточке, номер которой равен номеру верного ответа.

А1 Пусть S -модуль вектора перемещения материальной точки, L -ее путь. Какие из перечисленных соотношений между этими величинами возможны?

- а) $S > L$ б) $S < L$ в) $S = L$

- 1) только а 2) только б 3) только в 4) а и в 5) б и в

А2 На рисунке показан график зависимости скорости движущегося тела от времени. Чему равен путь, пройденный телом за 20с?

- 1) 35 м 2) 10 м 3) 20 м
4) 50 м 5) 70 м

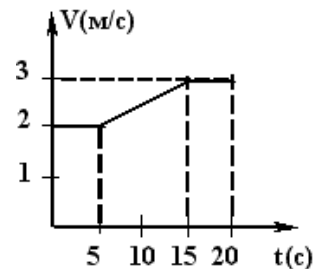

А3 Если на покоящуюся материальную точку О начинают действовать три силы F_1 , F_2 , F_3 , то точка:

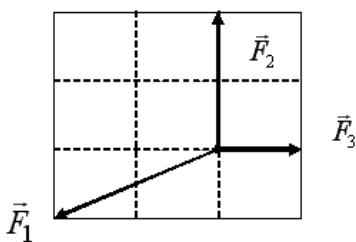

- 1) начинает двигаться в направлении силы F_1 ;
2) начинает двигаться влево под углом 45° к направлению силы F_2 ;
3) начинает двигаться в направлении силы F_2 ;
4) начинает двигаться вправо под углом 45° к направлению силы F_2 ;
5) останется в состоянии покоя

А4 На рисунке представлены три изобары для одной и той же массы некоторого газа. Как относятся давления газов?

- 1) $P_1 < P_2 < P_3$;
2) $P_3 > P_2 < P_1$;
3) $P_3 < P_2 < P_1$;

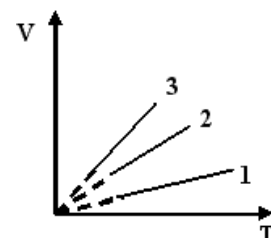

4) $P_2 > P_1 > P_3$;

5) $P_3 > P_1 < P_2$.

A5 Средняя кинетическая энергия хаотического теплового движения одной молекулы одноатомного идеального газа определяется выражением:

1) $\frac{3n\bar{E}}{2}$ 2) nkT 3) mRT 4) $3kT/2$ 5) $n\frac{m\bar{V}^2}{2}$

A6 Как изменятся силы взаимодействия двух точечных электрических зарядов, если расстояние между зарядами увеличить в 4 раза и величину одного из зарядов увеличить в 4 раза?

- 1) увеличатся в 4 раза 2) увеличатся в 16 раз 3) уменьшатся в 4 раза
4) уменьшатся в 16 раз 5) не изменятся

A7 Электродвижущая сила – это величина равная...

- 1) отношению работы сил Кулона к перемещаемому ими заряду
2) отношению силы Кулона к перемещаемому заряду
3) отношению работы сторонних сил к перемещаемому ими заряду
4) отношению напряжения на концах проводника к силе тока в нем
5) нет правильного ответа

A8 В каком случае вокруг движущегося электрона возникает магнитное поле?

- а) электрон движется равномерно и прямолинейно
б) электрон движется равномерно по окружности
в) электрон движется равноускоренно прямолинейно
1) только а 2) только б 3) только в 4) а и в 5) а, б и в

A9 Угол падения луча на зеркало равен 30° . Угол между отраженным лучом и зеркалом равен:

- 1) 30° 2) 45° 3) 50° 4) 60° 5) 90°

A10 При попадании α -частиц в ядра бериллия происходит следующая реакция

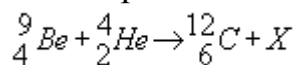

Чем является второй продукт?

- 1) нейтрон, 2) α -частица, 3) электрон, 4) протон, 5) γ -квант.

A11 Железнодорожный вагон массой m , движущийся со скоростью u , сталкивается с неподвижным вагоном массой $3m$ и сцепляется с ним. Каким суммарным импульсом обладают два вагона после столкновения?

- 1) 0 2) mv 3) $2mv$ 4) $3mv$

A12 Тело двигается без начальной скорости по гладкой ледяной горке из точки А (сопротивлением воздуха пренебрегаем). Зависимость потенциальной энергии тела от координаты x изображена на приведенном

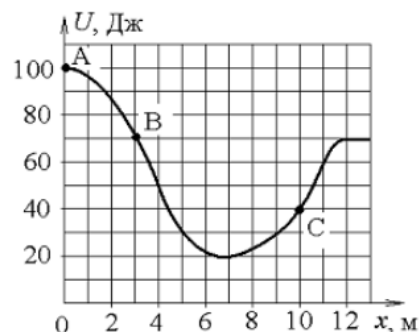

графике. Во сколько раз кинетическая энергия тела в точке В отличается от кинетической энергии точки С?

- 1) в 1,75 раза меньше
- 2) в 1,75 раза больше
- 3) в 2 раза меньше
- 4) в 2 раза больше

A13 С газом проводят циклический процесс, изображенный на рисунке. На каком из участков работа газа имеет наименьшее по модулю числовое значение?

- 1) 1-2
- 2) 2-3
- 3) 3-4
- 4) 4-1

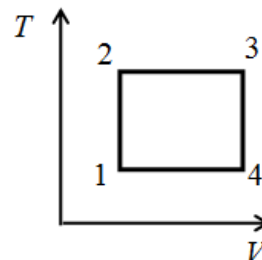

A14 Какова масса воды, превратившейся в пар, если начальная температура воды 100°C , а затраченная на испарение теплота равна $6,9 \text{ МДж}$. Удельная теплота парообразования воды $2,3 \cdot 10^6 \text{ Дж/кг}$.

- 1) $3 \cdot 10^{-6} \text{ кг}$
- 2) $9 \cdot 10^{-6} \text{ кг}$
- 3) $3 \cdot 10^{-3} \text{ кг}$
- 4) $9 \cdot 10^{-3} \text{ кг}$
- 5) 3 кг

A15 Как изменится модуль напряженности электростатического поля, если величину заряда, создающего поле, увеличить в 2 раза?

- 1) не изменится
- 2) увеличится в 2 раза
- 3) уменьшится в 2 раза
- 4) увеличится в 2^2 раз

A16 Резисторы сопротивления $R_1=R_2=R_3= 1 \text{ Ом}$, $R_4= 3 \text{ Ом}$ подключены к внешней цепи, как показано на рисунке. Найти общее сопротивление участка.

- 1) $3,33 \text{ Ом}$
- 2) $4,33 \text{ Ом}$
- 3) 5 Ом
- 4) 8 Ом
- 5) 15 Ом

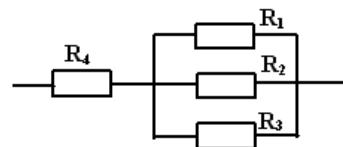

A17 По двум прямолинейным проводникам, расположенным во взаимно перпендикулярных плоскостях, текут равные токи. Какое направление имеет вектор B индукции магнитного поля в точке O ?

- 1) 1
- 2) 2
- 3) 3
- 4) 4
- 5) 5

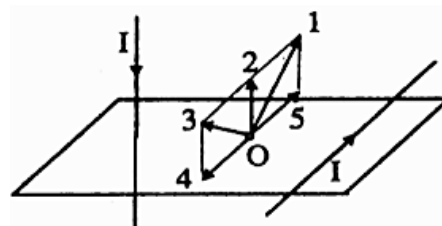

A18 Магнитный поток, пронизывающий виток проволоки, изменяется с течением времени, как показано на рисунке. В какой интервал времени через виток прошел минимальный заряд?

- 1) $0 \div 2 \text{ с}$
- 2) $2 \div 8 \text{ с}$
- 3) $8 \div 16 \text{ с}$
- 4) $16 \div 17 \text{ с}$

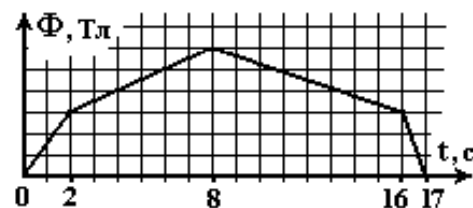

A19 Найти длину электромагнитной волны, распространяющейся в воздухе с периодом колебаний 0,01 мкс.

- 1) 2 м 2) 3 м 3) 9 м 4) 15 м 5) 40 м

A20 При фотоэффекте задерживающая разность потенциалов зависит от:

- 1) интенсивности света 2) угла падения света 3) площади катода
4) частоты световой волны 5) нет правильного ответа

Часть В

Ответы заданий части В запишите на бланке ответов рядом с номером задания (В1-В8), начиная с первого окошка.

В1 Два связанных между собой груза с массами 20 кг и 45 кг лежат на горизонтальной плоскости. К этим грузам приложены силы соответственно 145 и 15Н, направленные в противоположные стороны. Какова сила натяжения нити, связывающей грузы, если коэффициент трения между грузами и плоскостью 0,08, а ускорение грузов $1,2 \text{ м/с}^2$?

В2 Клеть поднимается из шахты с постоянной скоростью 2м/с в течение 50с. Определить среднюю мощность, развиваемую за этот промежуток времени, если КПД подъемника 80%. Масса клетки с грузом 5 тонн. Полезной считать работу по изменению механической энергии.

В3 Составить уравнение гармонического колебания, если частота колебаний равна 0,5Гц, а максимальное ускорение колеблющейся точки равно $0,49 \text{ м/с}^2$.

В4 Через сколько времени в чайнике с обмоткой из проволоки в 44 Ом закипит 500г воды, если начальная температура воды 25°C и средний коэффициент полезного действия при нагреве чайника 50%. Чайник включен на 220 В. Удельная теплоемкость воды $4200 \text{ Дж/(кг}\cdot\text{K)}$. Ответ округлить до целого числа.

В5 Найдите КПД тепловой машины, график цикла которой изображен на «P-V» диаграмме. Рабочим телом является одноатомный идеальный газ.

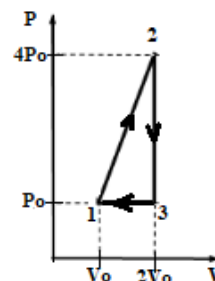

В6 Разветвленная цепь, состоящая из двух параллельно соединенных проводников сопротивлениями $R_1 = 6 \text{ Ом}$ и $R_2 = 12 \text{ Ом}$, включена последовательно с проводником $R = 15 \text{ Ом}$. Эта электрическая схема включена в цепь источника тока с ЭДС 200 В и внутренним сопротивлением 1 Ом. Вычислите мощность, выделяющуюся на проводнике сопротивлением R_2 . Сопротивлением подводящих проводов пренебречь.

В7 На рельсах, расстояние между которыми 60 см, покоится перпендикулярно им металлический стержень. Вся система находится в вертикальном, однородном магнитном поле с индукцией 60 мТл. Определить силу тока, который надо пропустить по стержню, чтобы он начал двигаться вниз по рельсам. Рельсы составляют с горизонтом угол 30° , масса стержня 0,5 кг, коэффициент трения стержня о рельсы 0,8.

В8 При освещении металла излучением с длиной волны λ_0 фототок прекращается при задерживающем напряжении U_3 . Если изменить длину волны излучения в 1,5 раза, то задерживающее напряжение увеличится в 2 раза. Работа выхода электронов из металла $A=4\text{эВ}$. Чему равно задерживающее напряжение (в вольтах) для излучения с длиной волны λ_0 ?

ОСНОВЫ ХИМИЧЕСКОЙ ТЕХНОЛОГИИ

ПРИМЕР ТЕСТА

Инструкция для учащихся

Тест состоит из частей А и В. На его выполнение отводится 180 минут. Задания рекомендуется выполнять по порядку, не пропуская ни одного, даже самого легкого. Если задание не удастся выполнить сразу, перейдите к следующему. Если останется время, вернитесь к пропущенным заданиям.

Часть А

К каждому заданию А даны несколько ответов, из которых возможно несколько верных ответов. Выберите верные, по Вашему мнению, ответы. В бланке ответов под номером задания поставьте крестик (X) в клеточке, номер которой равен номерам выбранных Вами ответов.

A1	Углеводород, в котором орбитали всех атомов углерода имеют sp^2 -гибридизацию, - это 1) циклогексан 2) бензол 3) бутен-2 4) пентадиен-1,3
A2	Соединение с массовой долей хлора 28,98 % - это: 1) $KClO_3$ 2) $KClO_4$ 3) CCl_4 4) $CHCl_3$
A3	В молекулярных уравнениях реакций: $AlCl_3 + NaOH$ (избыток) = $Fe + HCl$ = общая сумма коэффициентов равна: 1) 14 2) 12 3) 10 4) 8
A4	Сколько элементов входит в состав соединения: Бихромат аммония? 1) 3 2) 2 3) 4 4) 19
A5	Реакция, приводящая к образованию целевого продукта, называется: 1) Побочной; 2) Целевой; 3) Последовательной; 4) Параллельной.
A6	Отношение количества фактически полученного продукта к теоретически возможному, называется ... 1) Выходом; 2) Расходным коэффициентом; 3) Конверсией; 4) Селективностью.

A7	Набор веществ, содержащий: амфотерный гидроксид, кислотный оксид, сульфид - это: 1) $\text{Al}(\text{OH})_3$, CrO_3 , FeS ; 2) $\text{Cr}(\text{OH})_2$, SO_3 , CS_2 ; 3) $\text{Fe}(\text{OH})_2$, SO_2 , Ag_2S ; 4) $\text{Mg}(\text{OH})_2$, N_2O , S_2Cl_2
A8	Схема, дающая наглядное представление о физико-химической сущности процесса и позволяющая составить материальный баланс процесса 1) операторная; 2) технологическая; 3) структурная; 4) функциональная.
A9	Структурные изомеры – это: 1) диэтиловый эфир и бутанол-1; 2) бутан и бутен-2; 3) пропилен и пропин; 4) пропановая кислота и пропаналь
A10	В системе $\text{H}_2(\text{г}) + \text{Cl}_2(\text{г}) \leftrightarrow 2\text{HCl}(\text{г})$ концентрацию водорода увеличили с 0,3 до 0,6 (моль/л), а концентрацию хлора с 0,6 до 1,2. Скорость прямой реакции 1) увеличится в 1,8 раза 2) увеличится в 2 раза 3) увеличится в 4 раза 4) увеличится в 8 раз
A11	В чем главное отличие гетерогенного процесса от гомогенного? 1) температурный режим; 2) фазовое состояние реагентов; 3) концентрационный режим
A12	Плотность некоторого газа по водороду (н.у) равна 19. Молярная масса этого газа равна: 1) 19 2) 46 3) 38 4) 28
A13	Степень окисления хлора в молекуле NaClO равна: 1) -1 2) +1 3) +3 4) +5
A14	Какие из утверждений верны? А. Скорость простого необратимого гомогенного химического процесса всегда равна скорости химической реакции Б. Скорость простого необратимого гетерогенного химического процесса всегда равна скорости химической реакции 1) верно только А; 2) верно только Б; 3) верны оба утверждения; 4) оба утверждения неверны
A15	Масса (в граммах) серы, в которой содержится столько же атомов, сколько их содержится в 54 г серебра, равна: 1) 16 2) 32 3) 48 4) 64
A16	Порция оксида серы (IV) массой 22,4 г занимает объём (в литрах н.у.) 1) 7,84 2) 9,8 3) 11,2 4) 64
A17	Бромную воду обесцвечивает:

	1) этен 2) этан 3) этанол 4) этаналь
A18	Реакция $\text{CH}_3\text{CH}=\text{O} \xrightarrow{\text{X}} \text{CH}_3\text{COOH}$ 1) окисления 2) гидрирования 3) дегидрирования 4) замещения
A19	Щелочную среду имеет водный раствор соли: 1) CH_3COONa 2) KNO_3 3) NH_4Cl 4) NaCl
A20	Выберите правильный ответ Какие из утверждений верны? А. Катализатор – это вещество, которое, увеличивая скорость химической реакции, в процессе не участвует и не расходуется Б. Механизм действия катализатора заключается в снижении энергии активации процесса за счет изменения реакционного пути, то есть вида и числа промежуточных комплексов 1) верно только А; 2) верно только Б; 3) верны оба утверждения; 4) оба утверждения неверны

Часть В

Ответы заданий части В запишите на бланке ответов рядом с номером задания (В1-В8), начиная с первого окошка. Ответом может быть число или слово. Если ответ состоит из двух слов, запишите их слитно, как одно слово. Если в ответе получается число в виде дроби, то округлите его до целого числа. Каждую букву слова или цифру числа и знак минус (если число отрицательное) пишите в отдельном окошке по приведенным образцам. Единицы измерений (градусы, проценты, граммы и т.д.) не пишите.

В1	В молекулярном уравнении окислительно-восстановительной реакции: $\text{Al} + \text{HNO}_3 \rightarrow \text{Al}(\text{NO}_3)_3 + \text{NH}_4\text{NO}_3 + \text{H}_2\text{O}$ коэффициенты перед формулами окислителя и восстановителя равны соответственно: (В ответе коэффициенты у формул ставьте в виде числа без пропусков, например: 1832.)
В2	Циклогексен, полученный гидрированием 19,5 г бензола, сожгли, получив оксид углерода (IV) объёмом 26,88 л (н.у.). Вычислите выход (%) циклогексена. (Расчёты вести с точностью до третьего знака после запятой, результат округлять до целого числа)
В3	К 125 мл раствора гидроксида натрия с концентрацией 4 моль/л прибавили 29,4 г оксида алюминия, содержащего 15% не реагирующих примесей. Прошла реакция: $\text{Al}_2\text{O}_3 + \text{NaOH} + \text{H}_2\text{O} \rightarrow \text{Na}[\text{Al}(\text{OH})_4]$ масса (г) образовавшегося тетрагидроксоалюмината натрия равна: (Расчёты вести с точностью до третьего знака, ответ округлять до целого числа)
В4	Используйте технологическую терминологию для названия участников

	<p>процесса обжига колчедана в производстве серной кислоты найдите соответствие.</p> <p>(Ответ должен быть представлен по порядку без пробелов запятых и других знаков, например 1А2Б3В4Г5Д6Е)</p> <table border="1"> <tr> <td>1. колчедан</td> <td>А. реагент</td> </tr> <tr> <td>2. FeS₂</td> <td>Б. побочный продукт</td> </tr> <tr> <td>3. кислород</td> <td>В. сырье</td> </tr> <tr> <td>4. оксид серы (II)</td> <td>Г. примесь</td> </tr> <tr> <td>5. оксид железа (III)</td> <td>Д. полупродукт</td> </tr> <tr> <td>6. азот</td> <td>Е. целевой продукт</td> </tr> </table>	1. колчедан	А. реагент	2. FeS ₂	Б. побочный продукт	3. кислород	В. сырье	4. оксид серы (II)	Г. примесь	5. оксид железа (III)	Д. полупродукт	6. азот	Е. целевой продукт																																										
1. колчедан	А. реагент																																																						
2. FeS ₂	Б. побочный продукт																																																						
3. кислород	В. сырье																																																						
4. оксид серы (II)	Г. примесь																																																						
5. оксид железа (III)	Д. полупродукт																																																						
6. азот	Е. целевой продукт																																																						
В5	<p>В реакторе протекает реакция:</p> $\text{CH}_4(\text{газ}) + \text{Cl}_2(\text{газ}) = \text{CH}_3\text{Cl} + \text{HCl}, \Delta H < 0$ <p>Используя таблицу материального баланса, определите конверсию метана в процентах (α, %).</p> <p>(Расчёты вести с точностью до первого знака после запятой, ответ округлять до целого числа)</p> <table border="1"> <thead> <tr> <th colspan="3">Приход</th> <th colspan="3">Расход</th> </tr> <tr> <th>№ п/п</th> <th>Компоненты</th> <th>Кг/ч</th> <th>№ п/п</th> <th>Компоненты</th> <th>Кг/ч</th> </tr> </thead> <tbody> <tr> <td>1.</td> <td>Технический CH₄</td> <td>220</td> <td>1.</td> <td>CH₃Cl</td> <td>250.0</td> </tr> <tr> <td></td> <td>а) CH₄ (метан)</td> <td>200</td> <td>2.</td> <td>HCl</td> <td>182.5</td> </tr> <tr> <td></td> <td>б) N₂</td> <td>20</td> <td>3.</td> <td>CH₄ непр.</td> <td>120</td> </tr> <tr> <td></td> <td></td> <td></td> <td>4.</td> <td>Cl₂ непр</td> <td>45</td> </tr> <tr> <td>2.</td> <td>Технический Cl₂</td> <td>440</td> <td>5.</td> <td>N₂</td> <td>60</td> </tr> <tr> <td></td> <td>а) Cl₂</td> <td>400</td> <td></td> <td>Потери CH₃Cl</td> <td>2.5</td> </tr> <tr> <td></td> <td>б) N₂</td> <td>40</td> <td></td> <td></td> <td></td> </tr> </tbody> </table>	Приход			Расход			№ п/п	Компоненты	Кг/ч	№ п/п	Компоненты	Кг/ч	1.	Технический CH ₄	220	1.	CH ₃ Cl	250.0		а) CH ₄ (метан)	200	2.	HCl	182.5		б) N ₂	20	3.	CH ₄ непр.	120				4.	Cl ₂ непр	45	2.	Технический Cl ₂	440	5.	N ₂	60		а) Cl ₂	400		Потери CH ₃ Cl	2.5		б) N ₂	40			
Приход			Расход																																																				
№ п/п	Компоненты	Кг/ч	№ п/п	Компоненты	Кг/ч																																																		
1.	Технический CH ₄	220	1.	CH ₃ Cl	250.0																																																		
	а) CH ₄ (метан)	200	2.	HCl	182.5																																																		
	б) N ₂	20	3.	CH ₄ непр.	120																																																		
			4.	Cl ₂ непр	45																																																		
2.	Технический Cl ₂	440	5.	N ₂	60																																																		
	а) Cl ₂	400		Потери CH ₃ Cl	2.5																																																		
	б) N ₂	40																																																					
В6	<p>Число атомов углерода в альдегиде, имеющем молекулярную массу 58 г/моль равно: _____</p>																																																						
В7	<p>Гидроксид хрома (III) можно получить по реакциям:</p> <p>1) Cr + H₂O = ... 2) CrO + H₂O = ...</p> <p>3) Cr₂S₃ + H₂O = ... 4) CrBr₃ + Na₂S + H₂O =</p> <p>(При нескольких правильных ответах, в ответе ставьте цифры в порядке их увеличения без запятых в виде числа, например 1234)</p>																																																						
В8	<p>Смесь порошков железа и цинка общей массой 20 г может полностью прореагировать с 0,65 моль разбавленной соляной кислоты. Массовая доля железа в исходной смеси равна:</p> <p>(Расчёты вести с точностью до третьего знака, ответ округлять до целого числа)</p>																																																						

ОСНОВЫ ПИЩЕВЫХ ТЕХНОЛОГИЙ И БИОТЕХНОЛОГИИ

ПРИМЕР ТЕСТА

Инструкция для учащихся

Тест состоит из частей А и В. На его выполнение отводится 120 минут. Задания рекомендуется выполнять по порядку, не пропуская ни одного, даже самого легкого. Если задание не удастся выполнить сразу, перейдите к следующему. Если останется время, вернитесь к пропущенным заданиям.

Часть А

К каждому заданию этой части А даны несколько ответов, из которых только один верный. Выберите верный, по Вашему мнению, ответ. В бланке ответов под номером задания поставьте крестик (X) в клеточке, номер которой равен номеру выбранного Вами ответа.

A1. Какую муку вырабатывают из ржи?	1) сеяная 2) сеяная, обдирная 3) сеяная, обдирная, обойная 4) обойная
A2. Сахарный диабет – это заболевание, связанное с нарушением:	1) обмена всех пищевых веществ 2) обмена глюкозы 3) витаминного обмена 4) выведения холестерина из организма 5) водно-солевого баланса в организме
A3. Процесс диффузии через полупроницаемую оболочку называется	1) Осмосом 2) Транскрипцией 3) Репликацией 4) Дыханием
A4. Плазматическая мембрана состоит из молекул	1) Белков 2) Липидов и белков 3) Липидов, белков и углеводов 4) Липидов
A5. Выберите правильный ответ. Экосистема – это	1. основная природная единица на поверхности Земли, совокупность совместно обитающих организмов (биотических) и условий их существования (абиотических), находящихся в закономерной взаимосвязи друг с другом и

	<p>образующих систему</p> <p>2. природный комплекс, включающий различные сообщества (биоценозы) в абиотическом окружении и четко ограниченный частью земной поверхности — открытой или под водой</p> <p>3. тонкая оболочка Земли, в которой все процессы протекают под прямым воздействием живых организмов</p> <p>4. это сочетание популяций растений животных микроорганизмов, взаимодействующих друг с другом в пределах данной среды обитания и образующих тем самым особую живую систему со своим собственным составом, структурой взаимоотношениями со средой развитием и функциями.</p>
<p>А6. Определите генотипы родительских растений гороха, если при их скрещивании образовалось 50% растений с жёлтыми и 50% - с зелёными семенами (рецессивный признак)</p>	<p>1) AA x aa, 2) Aa x Aa, 3) Aa x aa</p>
<p>А7. Световая фаза фотосинтеза происходит</p>	<p>1) На свету и в темноте в строме хлоропластов</p> <p>2) Только на свету на мембранах тилакоидов</p> <p>3) На свету и в темноте в тилакоидах хлоропластов</p> <p>4) Только на свету в строме хлоропластов</p>
<p>А8. Выберите правильный ответ. Биосфера – это</p>	<p>1. основная природная единица на поверхности Земли, совокупность совместно обитающих организмов (биотических) и условий их существования (абиотических), находящихся в закономерной взаимосвязи друг с другом и образующих систему</p> <p>2. природный комплекс, включающий различные сообщества (биоценозы) в абиотическом окружении и четко</p>

	<p>ограниченный частью земной поверхности — открытой или под водой</p> <p>тонкая оболочка Земли, в которой все процессы протекают под прямым воздействием живых организмов</p> <p>4. это сочетание популяций растений животных микроорганизмов, взаимодействующих друг с другом в пределах данной среды обитания и образующих тем самым особую живую систему со своим собственным составом, структурой взаимоотношениями со средой развитием и функциями.</p>
А9. Вирусы относят к неклеточным формам жизни, потому что они	<p>1) Не имеют обычных для клеток органелл</p> <p>2) Не могут проникать в любые клетки</p> <p>3) В клетках не размножаются</p> <p>4) Вне клеток не имеют определенной формы</p>
А10. Микроорганизмы по организации соответствуют следующему уровню	<p>1) Молекулярный</p> <p>2) Клеточный</p> <p>3) Тканевый</p> <p>4) Организменный</p> <p>5) Популяционно-видовой</p> <p>6) Биоценотический</p> <p>7) Биосферный</p>
А11. Белки - ферменты	<p>1) Ускоряют химические реакции</p> <p>2) Замедляют реакции</p> <p>3) Обеспечивают постоянную скорость реакции</p> <p>4) Прекращают химические реакции</p>
А12 Определить назначение охлаждения мяса	<p>1. Ускорение посола</p> <p>2. Длительное хранение и консервирование парного мяса</p> <p>3. Предотвращение _холодовой контракции</p> <p>4. Созревание и кратковременное</p>

	хранение
A13. Какие режимы копчения мясного сырья можно назвать?	<ol style="list-style-type: none"> 1. Холодное, горячее и высокотемпературное 2. Длительное, кратковременное 3. Беконное и мясное 4. С механической обработкой и без нее
A14. В состав технического задания входят:	<ol style="list-style-type: none"> 1. пояснительная записка, технологическая схема и чертежи наиболее важных и специфичных для данного производства машин и аппаратов; 2. технологическая схема и чертежи наиболее важных и специфичных для данного производства машин и аппаратов; 3. чертежи наиболее важных и специфичных для данного производства машин и аппаратов; пояснительная записка.
A15. При тепловой кулинарной обработке пищевая ценность пищи:	<ol style="list-style-type: none"> 1. уменьшается 2. увеличивается 3. остается прежней
A16. К какому виду супов относятся солянки?	<ol style="list-style-type: none"> 1. к национальным 2. к овощным 3. к заправочным
A17. Порционные полуфабрикаты из свинины:	<ol style="list-style-type: none"> 1. бифштекс, лангет, котлеты натуральные; 2. шницель, антрекот, котлета отбивная; 3. эскалоп, шницель, котлета натуральная; 4. эскалоп, антрекот, лангет, шницель

К каждому заданию следующей части А даны несколько ответов, из которых несколько (более одного) верные. Выберите верные, по Вашему мнению, ответы. В бланке ответов под номером задания поставьте крестики (X) в клеточках, номера которых равны номерам выбранных Вами ответов.

A18. К высококалорийным продуктам относятся:	<ol style="list-style-type: none"> 1. торты 2. мясные товары 3. свежие плоды и овощи 4. минеральная вода
A19. Расположите в правильной последовательности этапы производства хлебобулочных изделий.	<ol style="list-style-type: none"> 1) хранение и транспортирование хлебобулочных изделий 2) приготовление теста 3) выпечка 4) прием и хранение сырья; подготовка сырья 5) разделка теста
A20. Какие показатели характеризуют наличие воды в местообитаниях?	<ol style="list-style-type: none"> 1. количество осадков 2. доступность водных запасов для организмов 3. соленость воды 4. сухость воздуха

Часть В

Ответы заданий части В запишите на бланке ответов рядом с номером задания (В1-В7), начиная с первого окошка. Ответом может быть только слово, в том падеже в котором оно пропущено в тесте. Если ответ состоит из двух слов, запишите их слитно, как одно слово. Каждую букву слова пишите по приведенным образцам. Единицы измерений (градусы, проценты, граммы и т.д.) не пишите.

Примеры записи: слово; слова; слову; ...

В1. Белковая оболочка вирусов называется _____.

В2. Вода содержится в продуктах в двух состояниях: _____ и _____.

В3. Технологическая линия является _____ структуры предприятия пищевой промышленности.

В4. В качестве заменителей сахара в хлебопекарном производстве используют _____.

В5. Законченный _____ технологического процесса – это совокупность технологических операций, обеспечивающая получение промежуточного продукта, т.е. такие изменения качества обрабатываемого сырья или промежуточного продукта, которым можно или целесообразно дать количественную технологическую или экономическую оценку

В6. Определить массу брутто капусты белокочанной, если масса очищенной капусты равна 40 кг, а коэффициент отходов 20%.

В7. Определение какого понятия приведено? Элементы, содержание которых в среде составляет 0,001 — 0,01%.

ИСТОРИЯ РОССИИ

ПРИМЕР ТЕСТА

Инструкция для учащихся

Тест состоит из частей А и В. На его выполнение отводится 110 минут. Задания рекомендуется выполнять по порядку. Если задание не удастся выполнить сразу, перейдите к следующему. Если останется время, вернитесь к пропущенным заданиям.

Часть АI

К каждому заданию части АI дано несколько вариантов ответов, из которых только один верный. Выберите правильный, на ваш взгляд, ответ. В бланке ответов под номером задания поставьте крестик (×) в клеточке, номер которой соответствует номеру выбранного вами ответа.

1. Когда было введено золотое обеспечение российского рубля?
 - 1) в 1894 г.
 - 2) в 1895 г.
 - 3) в 1896 г.
 - 4) в 1897 г.

2. В состав какой политической партии входила Боевая организация, занимавшаяся подготовкой террористических актов?
 - 1) большевиков
 - 2) эсеров
 - 3) меньшевиков
 - 4) народных социалистов

3. Что такое «синдикат»?
 - 1) взрывчатое вещество
 - 2) подпольная политическая организация
 - 3) вид монополистического объединения
 - 4) название художественного стиля

4. Что из названного относится к результатам русско-японской войны?
 - 1) потеря Россией Южного Сахалина
 - 2) строительство российской военной базы на острове Хоккайдо
 - 3) потеря Россией Камчатки
 - 4) установление полного контроля России над Маньчжурией

5. Какое из зданий относится к творениям архитектора Ф. О. Шехтеля?
 - 1) особняк С. П. Рябушинского в Москве

- 2) Казанский вокзал в Москве
- 3) храм Спаса на Крови в Петербурге
- 4) гостиница «Метрополь» в Москве

6. Какую должность занимал С. Ю. Витте в 1892-1903 гг.?

- 1) министр внутренних дел
- 2) министр иностранных дел
- 3) министр финансов
- 4) министр народного просвещения

7. В программе какой из политических партий содержалось положение о «диктатуре пролетариата»?

- 1) октябристов
- 2) эсеров
- 3) кадетов
- 4) социал-демократов

8. К какому году относятся описываемые в тексте события? «Оставаясь на почве исторических фактов, следует признать, что... и царское правительство, и революционеры вместе с частью рабочих активно стремились к открытому вооруженному столкновению, которое должно было склонить чашу политических весов в ту или другую сторону. При этом правительство не только отвечало на удары революционеров, но и само провоцировало обострение ситуации в Москве (разгон массового митинга в саду «Аквариум» 8 декабря и нападение на штаб-квартиру московских дружинников в училище Фидлера 9 декабря). В действиях с обеих сторон эмоции, амбиции и доктринальные соображения постоянно брали верх над здравым смыслом и заботой о жизни и безопасности людей».

- 1) 1904 г.
- 2) 1905 г.
- 3) 1906 г.
- 4) 1907 г.

9. В каком году начала работу IV Государственная дума?

- 1) в 1908 г.
- 2) в 1910 г.
- 3) в 1912 г.
- 4) в 1914 г.

10. Что было характерно для российской экономики в 1910-1913 гг.?

- 1) снижение военного производства
- 2) упадок промышленности
- 3) высокий уровень инфляции
- 4) подъем промышленности

11. Кто был одним из основателей Московского художественного театра?

- 1) М. И. Петипа
- 2) В. Э. Мейерхольд
- 3) Е. Б. Вахтангов
- 4) К. С. Станиславский

12. Что относится к мерам правительства, принятым в 1907 г.?

- 1) учреждение «булыгинской думы»
- 2) провозглашение гражданских прав и свобод
- 3) подавление восстания в Лодзи
- 4) роспуск II Государственной думы

13. В результате экономического кризиса 1900-1903 гг. в российской промышленности:

- 1) ускорился процесс монополизации
- 2) государство отменило золотой стандарт рубля
- 3) разорились все частные банки
- 4) государство разрешило рабочим создавать профсоюзы

14. Прочитайте отрывок из труда историка и укажите, как называют организации, к которым имел отношение Гапон.

«Необычайная популярность Гапона в России и за границей в первые месяцы 1905 г. и вместе с тем слухи о его провокаторстве и двойной игре, метания главного героя «Кровавого воскресенья» между марксистами и эсерами, его попытки объединить действия всех революционных партий России и встать «над» ними все это будоражило воображение, сбивало с толка, вызывало недоуменные вопросы. Кто он, отец Гапон союзник, соперник, враг? Как относиться к нему? Как отвечать на его инициативы?»

- 1) безобразовские
- 2) народнические
- 3) черносотенные
- 4) зубатовские

15. Какое из названных событий произошло раньше остальных?

- 1) создание партии кадетов
- 2) восстание на броненосце «Потемкин»
- 3) гибель П. А. Столыпина
- 4) II съезд РСДРП

16. Кого называли черносотенцами?

- 1) крестьян-переселенцев
- 2) рабочих-шахтеров

- 3) армейские десантные отряды
- 4) членов монархических организаций

17. К крупнейшим монополистическим объединениям в тяжелой промышленности относился

- 1) «Продвагон»
- 2) Земгор
- 3) «Эйнем»
- 4) «Бубновый валет»

18. Каковы были результаты военных действий в 1915 г.?

- 1) русские войска оставили Польшу, часть Белоруссии и Прибалтики
- 2) линия фронта не претерпела существенных изменений
- 3) после ударов русских войск из войны вышла Австро-Венгрия
- 4) русские войска заняли Восточную Пруссию

19 Укажите, о каком государственном деятеле говорится в тексте.

«Он был лидером консерваторов в правительственных кругах. Парламентское правление называл «великая ложь нашего времени». Он писал: «История свидетельствует, что самые существенные, плодотворные для народа и прочные меры и преобразования исходили от центральной воли государственных людей, или от меньшинства, просветленного высокой идеей и глубоким знанием; напротив того, с расширением выборного начала происходило принижение государственной мысли и вульгаризация мнения в массе избирателей».

- 1) К. П. Победоносцев
- 2) П. Б. Струве
- 3) Е. Ф. Азеф
- 4) Н. А. Бердяев

20 В каком году была создана партия «Союз 17 октября»?

- 1) в 1901 г.
- 2) в 1903 г.
- 3) в 1905 г.
- 4) в 1907 г.

21 Прочтите фрагмент исторического труда и укажите, в каком году происходили описанные в нем события.

«Государь в то же время распорядился отпустить 50 000 руб. на пособия семьям пострадавших 9 января и поручил сенатору Шидловскому созвать комиссию для выяснения нужд рабочих при участии выборных из их среды. Выборы в эту комиссию были только использованы для политической демонстрации: выборщики собрались и, вместо обсуждения рабочих нужд, выставили ряд политических требований...»

- 1) в 1900 г.
- 2) в 1905 г.
- 3) в 1910 г.
- 4) в 1915 г.

22. Какой ряд дат связан с деятельностью III Государственной думы?

- 1) 1905 г., 1906 г.
- 2) 1906 г., 1911 г.
- 3) 1907 г., 1912 г.
- 4) 1908 г., 1913 г.

23. Кто из политических деятелей был еще и видным историком?

- 1) В. М. Чернов
- 2) А. И. Гучков
- 3) М. В. Родзянко
- 4) П. Н. Миллюков

24 Как называлось возникшее в 1905 г. либеральное профессиональное объединение служащих и интеллигенции?

- 1) Союз Союзов
- 2) Либеральный блок
- 3) Союз свободы
- 4) Демократический блок

25 Что явилось следствием создания в Государственной думе Прогрессивного блока?

- 1) выдвижение блоком требования о немедленном выходе России из Первой мировой войны
- 2) манифест императора о роспуске всех политических партий
- 3) всеобщая забастовка рабочих и служащих
- 4) выдвижение блоком требования создания правительства, подотчетного Думе

26 Укажите имя писателя, о котором шла речь в документе Синода. «Известный всему миру писатель – русский по рождению, православный по крещению... в пресыщении гордого ума своего дерзко восстал на Господа и Христа Его и на святое Его достояние... В своих сочинениях и писаниях, во множестве рассеиваемых им и его учениками по всему свету, в особенности же в пределах дорогого отечества нашего, он проповедует, с ревностью фанатика, ниспровержение всех догматов православной церкви и самой сущности веры христианской... Церковь не считает его своим членом и не может считать, доколе он не раскается и не восстановит своего общения с нею».

- 1) И. А. Бунин
- 2) А. М. Горький
- 3) А. П. Чехов

4) Л. Н. Толстой

27 Строительство Китайско-Восточной железной дороги началось в

- 1) 1895 г.
- 2) 1897 г.
- 3) 1907 г.
- 4) 1909 г.

28 Что такое «концессия»?

- 1) государственный заем
- 2) предприятие с участием иностранного капитала
- 3) мера по борьбе с инфляцией
- 4) форма продрозверстки

29 Какой из режиссеров снял кинофильм «Броненосец „Потемкин”»?

- 1) Е. Л. Дзиган
- 2) Г. М. Козинцев
- 3) С. А. Герасимов
- 4) С. М. Эйзенштейн

30 Какое событие произошло в Екатеринбурге?

- 1) организация Комуча
- 2) покушение на В. И. Ленина
- 3) создание дирекции
- 4) расстрел царской семьи

Часть А II

Вашему вниманию предлагаются задания, в которых может быть не один, а несколько правильных ответов (два, три или более). В бланке ответов под номером задания поставьте крестик (×) в клеточках, номера которых соответствуют номерам выбранных Вами ответов.

31 Какие военачальники относятся к командирам Красной Армии?

- 1) К. К. Мамонов
- 2) С. М. Буденный
- 3) М. В. Фрунзе
- 4) К. Е. Ворошилов
- 5) А. М. Каледин
- 6) А. П. Кутепов

32 Какие черты характеризовали социально-экономическую жизнь России в 1990-х

гг.?

- 1) интенсивный рост военно-промышленного комплекса
- 2) формирование рынка жилья
- 3) резкое социальное расслоение в обществе
- 4) отказ от привлечения иностранных кредитов
- 5) ликвидация дефицита товаров и услуг
- 6) отсутствие инфляции

33 Какие черты были характерны для политики «гласности»?

- 1) издание произведений писателей-эмигрантов
- 2) учреждение министерства печати и гласности
- 3) появление в печати острых, критических материалов о жизни в стране
- 4) широкое обсуждение «белых пятен» в истории
- 5) создание Партийного информационного агентства
- 6) запрет обсуждать проблемы армии и ВПК

34 Кто из деятелей культуры покинули родину?

- 1) А. Солженицын
- 2) Р. Нуриев
- 3) И. Бродский
- 4) В. Высоцкий
- 5) Б. Окуджава
- 6) Ф. Шаляпин

35 Какие понятия относятся к эпохе перестройки?

- 1) политика нового мышления
- 2) антипартийная группа
- 3) антиалкогольная кампания
- 4) закон о кооперации
- 5) программа строительства коммунизма
- 6) ленинградское дело

36 Какие из указанных высших учебных заведений в России были основаны до XIX века:

- 1) Московский университет
- 2) Славяно-греко-латинская академия
- 3) Екатерининская гимназия
- 4) Царскосельский лицей
- 5) Казанский университет
- 6) Харьковский университет

37 В правлении Николая I имела(о) место ...

- 1) Отечественная война с Наполеоном
- 2) кодификация законов
- 3) созыв учредительного собрания
- 4) отмена крепостного права

- 5) Кавказская война
- 6) Финансовая реформа

38 Какие из названных фамилий не принадлежат деятелям культуры второй половины XX в.?

- 1) Б. Окуджава
- 2) М. Горький
- 3) С. Бондарчук
- 4) С. Есенин
- 5) В. Высоцкий
- 6) Ф. Шаяпин

39 В разряд сверхдержав в годы «холодной войны» входили:

- 1) СССР
- 2) Вьетнам
- 3) Великобритания
- 4) Куба
- 5) США
- 6) Гондурас

40 Назовите ближайших соратников Петра Великого

- 1) Ф. М. Апраксин
- 2) Ф. Я. Лефорт
- 3) Э. Бирон
- 4) А. Д. Меншиков
- 5) А. Никитин
- 6) Ф. Конь

41 Идеологами народников были:

- 1) Прудон
- 2) Руссо
- 3) Ткачев
- 4) Лавров
- 5) Нечаев
- 6) Ленин

42 В первой четверти XIX в. с понятием «аракчеевщина» современники связывали

- 1) разработку проектов, ограничивающих власть царя
- 2) ослабление цензурного гнета, распространение иностранных книг
- 3) возвращение из ссылки тех, кто попал в опалу при Павле I
- 4) создание военных поселений,
- 5) ужесточение дисциплины в армии
- 6) создание тайной полиции

43 Какие исторические лица сыграли заметную роль в период «смутного времени»?

- 1) Малюта Скуратов
- 2) Александр Меншиков

- 3) Козьма Минин
- 4) Ермак Тимофеевич
- 5) Дмитрий Пожарский
- 6) Иван Федоров

44 Форсированная индустриализация завершилась...

- 1) началом коммунизма
- 2) вступлением СССР в постиндустриальный этап развития
- 3) обеспечением экономической независимости страны
- 4) переходом к сплошной коллективизации сельского хозяйства
- 5) преодолением технической отсталости страны
- 6) развитию рыночной экономике в сельском хозяйстве

45 При Иоане IV Грозном в России:

- 1) складывается система приказов
- 2) проводится министерская реформа
- 3) вводится “Табель о рангах”
- 4) происходит присоединение к России средней Азии
- 5) Отмена кормлений
- 6) Созыв Земского собора

Часть В

Ответы заданий части В запишите на бланке ответов рядом с номером задания (В1-В4), начиная с первого окошка. Ответом может быть слово, словосочетание или сочетание букв и/или цифр. Если ответ состоит из двух слов, запишите их слитно, как одно слово. Каждую букву и цифру пишите в отдельном окошке по приведенным в бланке ответов образцам. Если в имени монарха встречается цифра, запишите ее словом. Например: Петр Первый.

В.1 Прочтите фрагмент «Поучения» и напишите имя его автора.

«Куда же пойдете и где остановитесь, напоите и накормите нищего, более же всего чтите гостя, откуда бы к вам ни пришел, простолюдин ли, или знатный, или посол... Больного навестите, покойника проводите... Не пропустите человека, не приветствовав его...»

В. 2 Прочтите отрывок из научного труда и напишите название органа власти, о котором идет речь.

«Этот орган власти, на собрание которого сходились все свободные люди, ведал вопросами войны и мира, финансовыми и земельными ресурсами, обсуждал законодательство. Он активно вторгался в вопросы княжения. Невзирая на установившийся порядок, он мог пригласить на княжение какого угодно князя или

указать неугодному князю «от ворот поворот». Князь и местная знать были вынуждены считаться с волей этого органа власти, так как в его распоряжении находилось народное ополчение – основа военной организации Древнерусского государства».

В.3 Прочтите отрывок из сочинения историка Н. М. Карамзина и напишите имя, пропущенное в тексте

«... есть герой не только российской, но и всемирной истории. ...Рожденный и воспитанный данником степной Орды, сделался одним из знаменитейших государей в Европе; без учения, без наставлений, руководствуемый только природным умом, силою и хитростью восстанавливая свободу и целостность России, губя царство Батыево, тесня Литву, сокрушая вольность новгородскую, захватывая уделы, расширяя владения московские. Следствием было то, что Россия, как держава независимая, величественно возвысила главу свою на пределах Азии и Европы, спокойная внутри и не боясь врагов внешних. Он был первым истинным самодержцем России, заставив благоговеть перед собою вельмож и народ».

В. 4 Расположите события в хронологической последовательности.

А) присоединение Новгорода к Москве

Б) организация стрелецких полков

В) битва на реке Сити

Г) Стояние на р. Угре

ИНФОРМАЦИОННЫЕ ТЕХНОЛОГИИ

ПРИМЕР ТЕСТА

Инструкция для учащихся

Тест состоит из частей А и В. На его выполнение отводится 180 минут. Если задание не удастся выполнить сразу, переходите к следующему. Если останется время, вернитесь к пропущенным заданиям.

При выполнении тестовых заданий учесть:

- в языке BASIC операции AND – конъюнкция, EQV – эквивалентность, IMP – импликация, NOT – отрицание, OR – дизъюнкция, XOR – сложение по mod 2 выполняются поразрядно;

- в языке Pascal операция div означает частное, а операция mod – остаток от деления первого операнда на второй операнд, функция Odd принимает истинное значение при нечетном аргументе, функция Length возвращает длину строки, функция Copy(X,J,L) возвращает подстроку длины L строки X, начиная с J-того символа.

Часть А

К каждому заданию части А даны несколько ответов. Решите задание, сравните полученный ответ с предложенными ответами. В заданиях, номера которых подчеркнуты (A2, A3, A5), может быть более одного верного ответа. В заданиях, номера которых не подчеркнуты (A1, A4, A6, A7, A8), - только один ответ верный. В бланке ответов под номером задания поставьте крестик (×) в клеточке, номер которой соответствует номеру выбранного Вами ответа.

A1 Восьмеричное число $0.2(1)_8$ в системе счисления по основанию 4 равно
1) $0.10(01)_4$ 2) $0.10(102)_4$ 3) $0.02(021)_4$ 4) $0.10(021)_4$ 5)
 $0.02(01)_4$

A2 Выражение

$(X^2 + Y^2 \leq 9)$ и не $((X + 2)^2 \leq Y^2)$ или $((X + Y)^2 < 2|X|)$

ложно при следующих значениях набора переменных:

1) $X = -2, Y = 0$ 2) $X = 0, Y = 1$ 3) $X = 2, Y = 0$ 4) $X = -1, Y = -1$ 5) $X = 1, Y = 2$

A3 Множество точек выделенной на рисунке области равно

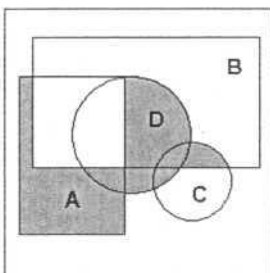

1) $A \cap B \cap \bar{C} \cap \bar{A} \cap (D \cup A)$

2) $(\bar{A} \cup \bar{B}) \cap (C \cup D \cup A) \cap (\bar{C} \cup D \cup B)$

3) $(C \cap B) \cup (A - B) \cup (D - A)$ 4) $(C \cup D \cup (B \cap A)) - (D \cap A)$

5) $(A - B) \cup (D \cap (C \cup \bar{A}))$

A4 В электронных таблицах выделена группа ячеек A1:B3. Сколько ячеек входит в эту группу?

- 1) 6 2) 5 3) 4 4) 3

A5 Результатом вычислений в ячейке C1 будет:

	A	B	C
1	5	=A1*2	=A1+B1

- 1) 5 2) 10 3) 15 4) 20

A6 Основным элементом базы данных является...

- 1) поле 2) форма 3) таблица 4) запись

A7 Какую строку будет занимать запись Болгария после проведения сортировки по возрастанию в поле Площадь, тыс. км²?

	Название	Площадь, тыс. км ²	Население, тыс. чел
1	Болгария	110,9	8470
2	Венгрия	93	10300
3	Испания	504	39100
4	Люксембург	2,6	392

- 1) 1 2) 2 3) 3 4) 4

A8 Какие из вычислений совпадают между собой?

1) $7D_{16} + 30_8$ 2) 96_{16} 3) $8A_{16} + 1101_2$

- 1) 1 и 2
2) 2 и 3
3) 1 и 3
4) нет совпадений

A9 Какие значения получают переменные S, N, K в результате работы приведенного алгоритма?

нач

x (8, 16, 25, 7, 1); k:=0;

n:=0
 нц для i от 1 до 5
 если x[i] < 10
 то k:=k + 1
 иначе n:=n+1 всё
 s:= i
 кц
 кон

- 1) 3, 3, 2 2) 6, 2, 3, 3) 5, 2, 3 4) 4, 2, 3 5) 3, 2, 3

A10 Ниже приведена запись процедуры вычисления разности двоичных чисел:
 11111001 - 00001001.

$$\begin{array}{r}
 11111001 \\
 + 111101A0 \\
 \hline
 111011B1 \\
 + \frac{1}{} \\
 \hline
 111CD000
 \end{array}$$

Заменить буквы A, B, C, D на цифры.

- 1) A=1, B=1, C=1, D=0
 2) A=1, B=1, C=1, D=1
 3) A=1, B=0, C=0, D=0
 4) A=0, B=0, C=1, D=1
 5) A=0, B=1, C=0, D=1

A11 В записи процедуры умножения двух двоичных чисел заменить буквы A, B, C, D, E цифрами.

$$\begin{array}{r}
 0010 \\
 \cdot 1011 \\
 \hline
 0010 \\
 + A010 \\
 0B00 \\
 \hline
 00C0 \\
 \hline
 000DE110
 \end{array}$$

- 1) A=1, B=0, C=0, D=0, E=1
 2) A=1, B=1, C=1, D=1, E=0
 3) A=0, B=0, C=1, D=1, E=0
 4) A=0, B=0, C=1, D=1, E=1

A12 Пусть A=7, B=5, C=8 (целые). Вычислить значение выражения $A \cup \overline{B \cup C}$?

- 1) 15 2) 10 3) -5 4) 11 5) 18

A13 Дан одномерный массив a(5, 6, 1, 3, 4, 7, 2). Чему равно значение c?

нач
 i:=7; c:=0
 нц 100 раз
 j:=a[i]; a[i]:=i; i:=j; c:=c+i

КЦ
ВЫВОД с
КОН

- 1) 694 2) 493 3) 397 4) 301 5) 109

A14 Какое значение будет выведено в результате исполнения данного алгоритма?

нач
x:=0;
y:=4;
d:=6;
если $y > (-x+2)$ и $y \leq 0$
то $d:=x+2$
иначе $d:=y+d$; $d:=d \cdot \text{div}(1,d)$
все
ВЫВОД d
КОН

- 1) 0 2) 2 3) -2 4) 6 5) 10

A15 Какое значение будет выведено в результате исполнения данного алгоритма?

нач
x1:=0.7;
y1:=-1.5;
если $y1 > -x1$
то $d1:=x1+y1$
иначе $d1:=\text{abs}(x1-y1)$
все
ВЫВОД d1
 $d1:=1.5$
КОН

- 1) 2.3 2) 0.8 3) 2.2 4) 1.5 5) -0.8

Часть В

Ответы к заданиям части В не даны. Решите задание и запишите полученный Вами ответ на бланке рядом с номером задания (B1-B15), начиная с первого окошка. Для записи ответа используйте символы из следующего набора: латинские буквы, цифры, знак минус. Каждый символ, включая знак минус отрицательного числа, пишете в отдельном окошке по приведенным образцам.

B1 Алфавит племени Пиджен состоит из четырех букв. Аборигены закодировали слово DBAD с использованием следующей кодовой таблицы:

A	B	C	D
0	101	1	10

и передали его, не сделав промежутков, отделяющих одну букву от другой. Количество способов прочтения переданного слова равно ____.

В2 При совершении сделки купец получил 12 одинаковых по виду золотых монет. Ему стало известно, что одна из монет фальшивая и отличается от настоящей монеты только весом. Для определения фальшивой монеты он пронумеровал монеты числами от 1 до 12 и провел три взвешивания на рычажных весах. Обозначив через V_i - вес монеты с номером i , он записал результаты взвешиваний следующим образом: $V_2 + V_4 + V_5 + V_6 < V_3 + V_7 + V_8 + V_9$, $V_1 + V_2 + V_3 + V_5 > V_4 + V_6 + V_{10} + V_{11}$, $V_1 + V_4 + V_7 + V_{10} > V_5 + V_6 + V_9 + V_{12}$. Помогите купцу определить фальшивую монету. Номер фальшивой монеты равен ____.

В3 Переменные X, X_1, X_2, X_3 имеют размер - байт, тип - знаковый. В шестнадцатеричной системе счисления $X_1 = 43_{16}$, $X_2 = 4B_{16}$, $X_3 = D6_{16}$. Значение выражения $X = (X_1 - X_2) * X_3$ в десятичной системе счисления равно ____.

В4 Значение переменной A представлено в формате с плавающей точкой в шестнадцатеричной системе счисления $A = 42880000_{16}$. Тип переменной A - single для языков BASIC и PASCAL. Десятичное значение числа A равно ____.

В5 Оператор алгоритмического языка BASIC
`PRINT NOT ((15 EQV (51 XOR 85)) IMP (51 AND 85))`
 выведет число, равное ____.

В6 Значение переменной R , вычисленное по блок-схеме,

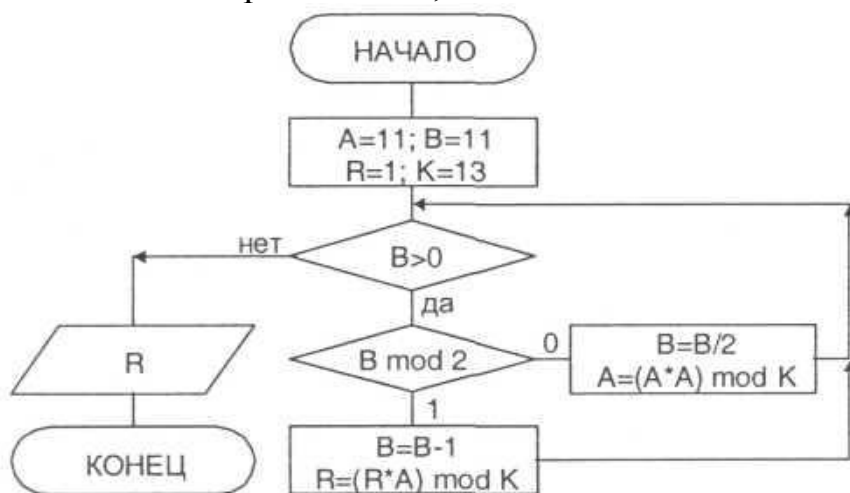

равно ____.

В7 Правило формирования последовательности задается программой на школьном алгоритмическом языке алг последовательность (арг цел A, B, C)

нач цел K

если $C < 0$ то

нц для K от 0 до 3

вывод $C, ", "$

$C := C * A + B$

кц

все

кон

Пропущенный член последовательности -1, 0, 4, ..., равен ____.

В8 Правило формирования последовательности задается программой на алгоритмическом языке BASIC

```
INPUT "A=", A
INPUT "D=", D
FOR N = 2 TO 8 STEP 3
  B = A
  S = B
  FOR K = 1 TO N
    B = B + D
    S = S + B
  NEXT K
  PRINT S; ", ";
```

NEXT N

Пропущенный член последовательности 24, 30, ..., равен ____.

В9 Значение переменной D, вычисленное в программе, написанной на языке BASIC,

D = 0

M = 1

```
FOR A = -1 TO 0
  FOR B = -1 TO 0
    FOR C = -1 TO 0
      D = D - ((A AND B) EQV (C XOR NOT (A IMP B))) * M
      M = M * 2
    NEXT C
  NEXT B
NEXT A
```

NEXT A

PRINT "D="; D

равно ____.

В10 Значение переменной C, вычисленное в программе, написанной на языке Pascal

var K,C:integer;

begin

C:=0;

for K:=1 to 200 **do**

if (K mod 7 = 0) **and** (K mod 5 <> 0) **and** (K mod 3 <> 0) **then** C:=C+1;

writeln('C=',C)

end.

равно ____.

B11 Значение переменной S, вычисленной в программе, написанной на языке BASIC,

```
N = 3: DIM A(N), P(N): A(0) = 6: A(1) = 9: A(2) = 5: A(3) = 8
S = 0: FOR L = 0 TO N: P(L) = (N - L + 3) MOD (N+1): NEXT L
FOR L = 0 TO N - 1
    K = 0
    FOR M = L TO N
        IF A(P(L)) > A(P(M)) THEN K = K + 1
    NEXT M
    S = S * (N - L + 1) + K
NEXT L
PRINT "S="; S
равно _____.
```

B12 Значение переменной Y, вычисленное в программе, написанной на языке Pascal,

```
type table = array[0..2,0..2] of integer;
const T: table = ((1,2,0), (2,0,1), (1,0,2));
var S, Y, X: integer;
begin
    S:=0; Y:=0; X:=17;
    while X>0 do begin
        S:=T[S,X mod 3];
        Y:=Y*3+S;
        X:=X div 3
    end;
    writeln('Y=', Y)
end.
равно _____.
```

B13. Значение переменной K, вычисленное в программе, написанной на языке Pascal,

```
var
K: integer;
const
m=28882;
begin
K:= 0
while m<>0 do
begin
K:=K+1;
m:=m div 10;
end;
writeln(K)
end.
равно _____.
```

V14 База данных "Учебники", наряду с другими, имеет поля с названиями "цикл" и "год издания". В базе данных находятся 33 записи об учебниках для изучения предметов трех циклов. Количество записей N, удовлетворяющих различным запросам, приведено в следующей таблице

ЗАПРОС	N
год издания больше или равно 2000 или цикл не равно профильный	25
неверно, что (цикл=профильный или цикл=базовый)	9
год издания < 2000 и цикл не равно базовый	14

Количество записей, удовлетворяющих запросу "цикл=элективный и год издания больше или равно 2000", равно _____.

V15 Дан фрагмент электронной таблицы в режиме отображения формул

	A	B
2	7	=A\$2*B1+A\$1
3	2	

Содержимое ячейки B2 было скопировано в ячейку B3.

После этого фрагмент электронной таблицы в режиме отображения результатов вычислений стал иметь вид

	A	B
2	7	23
3	2	163

Числовое значение в ячейке B1 равно _____.

РУССКИЙ ЯЗЫК

ПРИМЕР ТЕСТА

Инструкция для учащихся

Тест состоит из части А. На его выполнение отводится 120 минут. Задания рекомендуется выполнять по порядку. Если задание не удастся выполнить сразу, перейдите к следующему. Если останется время, вернитесь к пропущенным заданиям.

Часть А

В каждом задании может быть 1,2 и более правильных ответов. Номера выбранных ответов отметьте в бланке ответов под номером выполненного Вами задания.

А1 Отметьте номера слов, где пишется буква Е

- 1) М_ланхолия
- 2) Крим_нальный
- 3) Пр_одолевать
- 4) Прив_редливый
- 5) Д_виденды

А2 Отметьте номера слов, где пишется буква О

- 1) Кав_лькада
- 2) Декл_рация
- 3) Повзр_слевший
- 4) Финансовая к_мпания
- 5) Обр_батывать

А3 Отметьте номера слов, где пишется буква Ы

- 1) Пруж_на
- 2) Ц_стерна
- 3) Около старой мельниц_

А4 Отметьте номера слов, где пишется буква И

- 1) Глаза сл_паются
- 2) Бл_стательный
- 3) Щ_дящий режим
- 4) Подп_реть забор
- 5) Ст_сненный в средствах

А5 Отметьте номера пропусков, где пишется частица НЕ:

Сколько их н_1 упрасивали, н_2 один н_3 согласился н_4 только помочь, но даже прийти. Хороши, н_5 чего сказать!

А6 Отметьте номера пропусков, где пишется частица НИ:

Сколько бы он н_1 просил, н_2 кто н_3 дал н_4 рубля. И н_5 откуда было

ждать помощи.

A7 Отметьте номера предложений, где слова, набранные курсивом, выделяются запятыми

- 1) Покрытые инеем скалы уходили в неясную даль.
- 2) Одеваясь он мысленно распределил свой день.
- 3) Как небеса твой взор блистает.
- 4) Во время обеда она сидела как на иголках.
- 5) Я не сразу заметил как она равнодушна.

A8 Отметьте номера предложений, в которых на месте пропуска ставится запятая

- 1) Все блещет _ и нежится, и радостно тянется к солнцу.
- 2) Уже лето _ и стоит хорошая погода.
- 3) Он объяснял долго _ и тем не менее ничего не объяснил.
- 4) Не знаю _ пела ли она раньше.
- 5) Мы пошли _ куда глаза глядят.

A9 Отметьте номера предложений, в которых на месте пропуска ставится Тире

- 1) Любимое дело _ как вечная любовь.
- 2) Чехов _ это Пушкин в прозе.
- 3) Дерево смотрят в плодах, а человека _ в делах.
- 4) Утренние заморозки _ предвестники холодов.
- 5) Бедность _ не порок.

A10 Определите стиль текста:

Когда начинало смеркаться и госпожа Элизабет сидела одна и грустила об умершем или думала о своем малютке и забывала обо всем на свете, господин Майер тихонько приоткрывал створку окна, и из его темной каморки лились тогда тихие серебристые звуки умиротворяющей музыки подобно лунному свету, что струится сквозь сеть облаков. А госпожа Элизабет каждый день ранним утром заботливо поливала старые кусты герани, которые стояли на одном из боковых окон в доме соседа, и они пышно зеленели и были всегда усыпаны цветами, и не было на них ни одного увядшего листочка, хотя господин Майер совсем не следил за ними.

- 1) Публицистический стиль
- 2) Художественный стиль
- 3) Разговорный стиль
- 4) Официально-деловой стиль
- 5) Научный стиль

Задание на аудирование

Абитуриент вслух проговаривает ответ на поставленный в тесте вопрос. Ответ на поставленный вопрос должен звучать четко, разборчиво и громко, чтоб предметная комиссия при прослушивании могла Вас оценить. Критериями положительного ответа являются: понимание абитуриентом поставленного вопроса (содержание

ответа соответствует вопросу задания), ответ должен содержать 7-10 предложений (простых и сложных). Выполнение данного задания оценивается предметной комиссией результатом «зачтено» / «не зачтено».

В случае получения абитуриентом результата «не зачтено», результаты всего вступительного испытания по русскому языку будут аннулированы.

Вопрос:

Расскажите какие Вы знаете времена года и чем они отличаются?

СЕРВИСНАЯ ДЕЯТЕЛЬНОСТЬ

ПРИМЕР ТЕСТА

Инструкция для учащихся

Тест состоит из частей А и В. На его выполнение отводится 120 минут. Задания рекомендуется выполнять по порядку, не пропуская ни одного, даже самого легкого. Если задание не удастся выполнить сразу, перейдите к следующему. Если останется время, вернитесь к пропущенным заданиям.

Часть А

К каждому заданию А даны несколько ответов, из которых только один верный. Выберите верный, по Вашему мнению, ответ. В бланке ответов под номером задания поставьте крестик (X) в клеточке, номер которой равен номеру выбранного Вами ответа.

А1. Какие три ключевых понятия используются при определении сервиса:

1. опрос, профессионализм, качество;
2. услуга, спрос, специалист;
3. деятельность, потребность и услуга.

А2. Какие главные формы человеческой деятельности положены в основу классификации сервисной деятельности:

1. исследовательская;
2. потребительская (пользовательская);
3. ценностно-ориентационная.

А3. К основным услугам в гостиничном бизнесе не относится:

1. бронирование номеров;
2. прием и размещение;
3. расчет при выезде.

А4. К направлению коммуникативной сервисной деятельности можно отнести:

1. рекламные услуги;
2. организацию конференций, выставок, переговоров, общения в Интернете;
3. психодиагностику.

А5. Факторы, не влияющие на развитие сервисной деятельности:

1. уровень развития экономики и хозяйственная система;
2. мораль и культурные традиции, сложившиеся в данном обществе;
3. общественные структуры: политические партии.

А6. В чем заключается неосвязаемость услуги:

1. процесс предоставления и потребления услуг протекает одновременно, и потребители являются непосредственными участниками этого процесса;
2. услуги не могут быть протестированы и оценены прежде, чем покупатель их оплатит;

3. они во многом зависят от квалификации работника, его индивидуально-личностных черт и настроения.

A7. Состояние человека, складывающееся на основе противоречия между имеющимся и необходимым (или тем, что кажется человеку необходимым) и побуждающее его к деятельности по устранению данного противоречия, это:

1. спрос;
2. потребность;
3. мотивация.

A8. Отличительными особенностями услуг являются:

1. неразрывность производства и потребления услуги;
2. несохраняемость услуг;
3. незабываемость услуг.

A9. Под методом или формой обслуживания следует понимать:

1. определенный способ предоставления услуг заказчику;
2. предоставление информации клиенту;
3. оказание услуги клиенту.

A10. Сервисная деятельность – это:

1. активность людей, вступающих в специфические взаимодействия по реализации общественных, групповых и индивидуальных услуг;
2. управление предприятием сферы сервиса (например, автосервисом, банком);
3. продукт труда, полезный эффект которого выступает в форме товара.

A11. Услуга обладает следующими качествами:

1. способность к хранению и транспортировке;
2. неотделимость от своего источника;
3. неизменностью качества.

A12. К некоммерческим услугам относят:

1. услуги предприятий туризма и отдыха;
2. услуги организаций общественного питания;
3. услуги благотворительных фондов.

A13. Целью сервисной деятельности является:

1. удовлетворение человеческих потребностей;
2. исследование рынка услуг;
3. производство услуг.

A14. Контактной зоной не является:

1. зона ремонта бытовой техники;
2. рабочее место парикмахера;
3. рабочее место стоматолога.

A15. Получение услуги без личного взаимодействия с исполнителем услуги называют:

1. бесконтактным;
2. формальным;

3. бесплатным.

Часть В

Ответы заданий части В Запишите на бланке ответов рядом с номером задания (В1-В5), начиная с первого окошка. Ответом может быть число или слово. Если ответ состоит из двух слов, запишите их слитно, как одно слово. Если в ответе получается число в виде дроби, то округлите его до целого числа. Каждую букву слова или цифру числа и знак минус (если число отрицательное) пишите в отдельном окошке по приведенным образцам. Единицы измерений (проценты, рубли и т.д.) не пишите.

- В1. Практическая направленность сервисной деятельности определяется тем, что ...
- В2. Человечность является необходимой чертой сервисной деятельности, так как в ней раскрывается ...
- В3. Нарушение закона человечности создает ...
- В4. Удовлетворение потребностей создает ...

СОВРЕМЕННОЕ ОБЩЕСТВО

ПРИМЕР ТЕСТА

Инструкция для учащихся

Тест состоит из частей А и В. На его выполнение отводится 120 минут. Задания рекомендуется выполнять по порядку, не пропуская ни одного, даже самого легкого. Если задание не удастся выполнить сразу, перейдите к следующему. Если останется время, вернитесь к пропущенным заданиям.

Часть А

К каждому заданию А даны несколько ответов, в которых может быть не один, а несколько правильных ответов (два, три или более). В бланке ответов под номером задания поставьте крестик (×) в клеточках, номера которых соответствуют номерам выбранных Вами ответов.

А1. Выберите верные суждения о человеке из приведенных ниже.

- 1) Последовательность основных стадий жизни человека, при которой детство сменяется зрелостью, а затем наступает старость, биологически обусловлена.
- 2) Становление человека как личности связано с приобретением социальных черт и качеств.
- 3) Человек наследует моральные нормы.
- 4) Влияние генетических факторов на развитие способностей человека служит выражением его социальной сущности.
- 5) Природная предрасположенность человека к тем или иным видам деятельности проявляется в социальных обстоятельствах.

А2. Выберите верные суждения, которые характеризуют особенности самопознания личности.

- 1) Самопознание в отдельных ситуациях требует специальных усилий и знаний.
- 2) Самопознание происходит на коллективном социальном уровне.
- 3) Самопознание происходит в период детства и юности.
- 4) Изучение самого себя может осуществляться в процессе общения, игры, труда.
- 5) Процесс самосознания происходит отдельно от сознания внешнего мира.
- 6) Главная функция самосознания — социализация человека.

А3. Ниже приведён перечень терминов. Все они, за исключением двух, характеризуют формы государства.

- 1) федерация
- 2) президентская республика
- 3) унитарное государство
- 4) иммунитет
- 5) парламентская республика

б) территория

Найдите два термина, «выпадающих» из общего ряда.

А4. Ниже приведён ряд терминов. Все они, за исключением двух, относятся к понятию «гражданское общество»

1) *отправление правосудия*; 2) *общественная организация*; 3) *частный интерес*; 4) *социальная активность*; 5) *социальное взаимодействие*; 6) *законодательная власть*

Найдите два термина «выпадающих» из общего ряда.

А5. Ниже приведён перечень терминов. Все они, за исключением двух, относятся к субъектам законодательной инициативы в РФ.

1) Президент РФ; 2) депутаты Государственной Думы РФ; 3) Правительство РФ; 4) органы местного самоуправления; 5) политические партии; 6) сенаторы.

Найдите две характеристики, «выпадающие» из общего ряда.

А6. Ниже приведён перечень терминов. Все они, за исключением двух, относятся к признакам правового государства.

1) обязательная идеология; 2) верховенство права; 3) защита прав и свобод личности; 4) взаимная ответственность государства и личности; 5) однопартийная система; 6) разделение властей.

Найдите два термина, «выпадающие» из общего ряда.

А7. Ниже приведён перечень налогов Российской Федерации. Все они, за исключением двух, относятся к прямым налогам.

1) налог на прибыль организаций; 2) налог на добавленную стоимость; 3) транспортный налог; 4) налог на добычу полезных ископаемых; 5) акциз; 6) налог на имущество организаций.

Найдите два налога, «выпадающих» из общего ряда.

А8. Найдите в приведенном ниже списке формы территориально-государственного устройства.

- 1) диктатура
- 2) республика
- 3) демократия
- 4) унитарное государство
- 5) монархия
- 6) федерация

А9. Гражданин С. является членом одной из либеральных партий. В приведенном списке найдите идеологические взгляды, которые должен разделять гражданин С.

1) Право собственности есть коренное юридическое начало, вытекающее из свободы человека.

2) Права и свободы отдельного человека являются правовым базисом общества и экономического порядка.

- 3) История всех до сих пор существовавших обществ была историей борьбы классов.
- 4) Демократия – единственно приемлемый для большинства населения политический режим, при условии перехода к главенству права.
- 5) Капиталистическое общество расколото на два больших враждебных лагеря – буржуазию и пролетариат.

A10. Государство Z объединяет несколько штатов, имеющих свои парламенты, правительства и законодательство. В Z периодически проводятся свободные выборы в парламент государства, который формирует правительство из представителей победивших политических партий. Депутаты парламента избирают президента, выполняющего представительные функции. Выберите в приведённом ниже списке характеристики формы государства Z.

- 1) президентская республика
- 2) унитарное государство
- 3) демократическое государство
- 4) парламентская республика
- 5) авторитарное правление
- 6) федеративное государство

A11. В государстве Z существует частичный запрет на деятельность оппозиции. Какая дополнительная информация свидетельствует о том, что в государстве установился авторитарный политический режим? Запишите цифры, под которыми она указана.

- 1) власть носит публичный характер
- 2) сложилась система правоохранительных органов
- 3) все стороны жизни подчинены единой идеологии
- 4) существующая в стране оппозиция подконтрольна властям
- 5) для удержания власти используются силовые структуры
- 6) контроль над экономикой полностью централизован

A12. Студент работает над рефератом о вертикальной социальной мобильности. Какие примеры из перечисленных ниже он может рассмотреть в своей работе.

- 1) переход человека с должности рядового школьного учителя на должность директора школы
- 2) переход человека из квалифицированных рабочих («синих воротничков») в представители среднего класса («белые воротнички»)
- 3) смена профессии отца на другую профессию, без улучшения или ухудшения его социально-экономического статуса
- 4) отток рабочей силы из производства в сферу обслуживания
- 5) рост числа людей, работающих в нескольких местах
- 6) достижение человеком высокого положения в обществе благодаря службе в армии

A13. Найдите в списке этнические общности.

- 1) племена
- 2) провинциалы
- 3) народности
- 4) нации
- 5) творческие союзы
- 6) граждане

A14. Российская Федерация – светское государство. Какие из перечисленных положений раскрывают смысл этого конституционного принципа.

- 1) Никакая религия не может устанавливаться в качестве государственной или обязательной.
- 2) Никакая идеология не может устанавливаться в качестве государственной или обязательной.
- 3) Религиозные объединения отделены от государства и равны перед законом.
- 4) В Российской Федерации признаются политическое многообразие, многопартийность.
- 5) Российская Федерация обеспечивает целостность и неприкосновенность своей территории.
- 6) Во взаимоотношениях с федеральными органами государственной власти все субъекты Российской Федерации между собой равноправны.

A15. В соответствии с Конституцией РФ судьи независимы и подчиняются только.

- 1) народу
- 2) федеральному закону
- 3) Президенту
- 4) Правительству
- 5) Конституции РФ
- 6) Генеральному прокурору

A16. Что из перечисленного характеризует закреплённую в Конституции России свободу слова и мысли.

- 1) гарантии доступности и бесплатности основного общего и среднего профессионального образования
- 2) запрет принудительного труда
- 3) право на свободное использование своих способностей для предпринимательской деятельности
- 4) право свободно искать, получать, передавать, производить и распространять информацию любым законным способом
- 5) запрет цензуры

A17. Найдите в приведенном списке операции, которые должны учитываться при подсчете ВВП.

- 1) оплата услуг салона красоты
- 2) пособие по безработице
- 3) покупка «пиратского» издания
- 4) гонорар композитора

5) покупка корпоративных облигаций

A18. Найдите в приведённом ниже списке факторы, влияющие на повышение спроса на потребительские товары.

- 1) рост цен на товары
- 2) повышение налога на добавленную стоимость
- 3) снижение производства товаров
- 4) интенсивная реклама товаров
- 5) доступность потребительских кредитов
- 6) увеличение доходов семей

A19. Выберите верные суждения об основах рыночной экономики.

- 1) Рыночная экономика базируется на государственной собственности на средства производства.
- 2) Равновесная рыночная цена — это цена согласия продавца и покупателя.
- 3) В условиях рыночной экономики конкурируют производители.
- 4) Обострение конкуренции в условиях рынка ведет к росту цен на товары и услуги.
- 5) Закон спроса проявляет себя в том, что с ростом цены на товар растет его предложение.

A20. На рынке сотовой телефонной связи страны А действуют три крупных оператора, диктующих цены на тарифные планы. Выберите из перечня характеристики данного рынка.

- 1) национальный
- 2) олигополия
- 3) монополия
- 4) услуг
- 5) финансовый

Часть В

Ответы заданий части В запишите на бланке ответов рядом с номером задания (В1-В15), начиная с первого окошка. Ответом может быть число или слово. Если ответ состоит из двух слов, запишите их слитно, как одно слово. Каждую букву слова или цифру числа и знак минус (если число отрицательное) пишите в отдельном окошке по приведенным образцам. Единицы измерений (проценты, рубли и т.д.) не пишите.

В1. Вставьте пропущенное в следующей фразе слово: «_____ среда – это природа, которая окружает человека и от которой во многом зависит его существование».

В2. Завершите фразу: «Совокупность норм, определяющих поведение человека в обществе и основанных на общественном мнении, это _____».

В3. Ниже приведен перечень социальных групп. Все из них, за исключением одной, образованы по политико-идеологическому признаку. Найдите и выпишите термин, выпадающий из этого ряда.

Коммунисты, социал-демократы, либералы, католики, консерваторы.

В4. Вставьте пропущенное слово: «Познание – это _____ отражение или воспроизведение действительности в сознании человека».

В5. Назовите понятие, соответствующее определению. «Непосредственное усмотрение», то есть знание, возникающее без осознания путей и условий его получения, некое озарение, постигающее человека, который, как правило, квалифицированно, упорно и систематически осваивает ту или иную область действительности, – это _____.

В6. В ходе социологического опроса граждан страны им был задан вопрос: «Каково значение семьи в жизни человека?». Результаты опроса (в процентах от числа опрошенных) представлены в виде диаграммы.



Проанализируйте полученную информацию. Какие выводы можно сделать на основании диаграммы?

1. Четвертая часть опрошенных отмечает уменьшение ценности семьи в современном обществе.
2. Мнение о том, что семья поддерживает личность во многих вопросах, менее популярно, чем мнение, что семья оказывает прежде всего финансовую поддержку.
3. Большинство опрошенных считают семью помехой карьерным достижениям.
4. Десятая часть опрошенных выделяет важность материального фактора семейной жизни.
5. Среди опрошенных мнение о том, что семья является основой стабильного положения в обществе, более популярно, чем мнение о том, что семья помогает во многих вопросах.

Запишите цифры, под которыми они указаны.

В7. В стране был проведён опрос среди представителей различных возрастных групп о предпочтительных формах телевизионного вещания. Его результаты отражены на диаграмме.

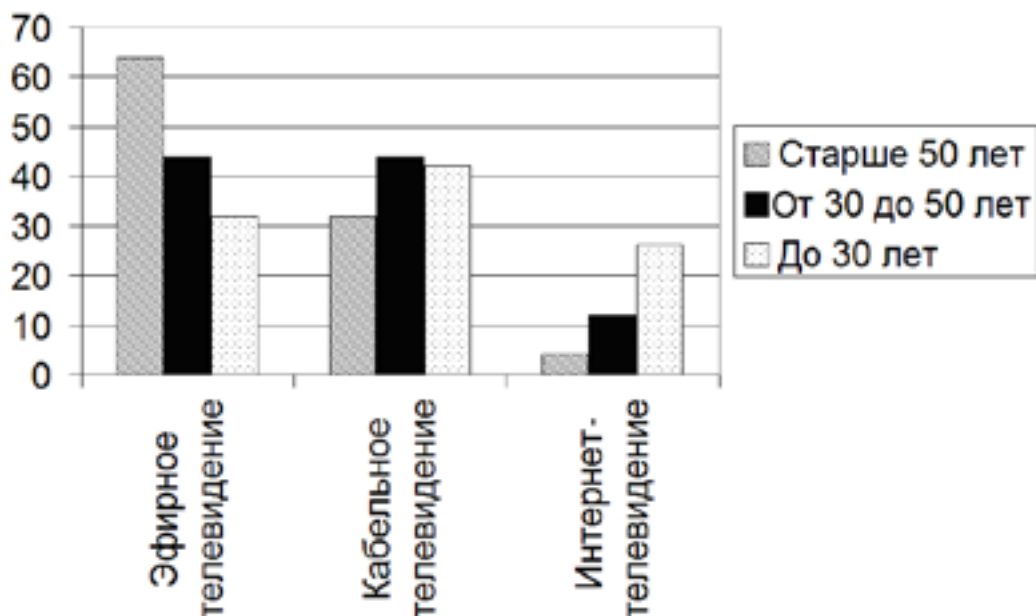

Найдите в приведённом списке выводы, которые можно сделать на основе диаграммы, и запишите цифры, под которыми они указаны.

1. Эфирное телевидение является наиболее популярным видом телевидения для опрошенных всех возрастных групп.
2. Популярность интернет-телевидения снижается с увеличением возраста опрошенных.
3. Кабельное телевидение не является самым популярным видом телевидения ни в одной из возрастных групп опрошенных.
4. В возрастной группе опрошенных старше 50 лет кабельное телевидение использует такой же процент респондентов, какой использует эфирное телевидение в возрастной группе до 30 лет.
5. В возрастной группе опрошенных от 30 до 50 лет эфирное и кабельное телевидение одинаково популярны.

В8. Выберите понятие, которое является обобщающим для всех остальных понятий представленного ниже ряда. Запишите это слово (словосочетание).

Социальная группа, первичная группа, неформальная группа, этническая общность, общественный класс

В9. Запишите слово, пропущенное в схеме.

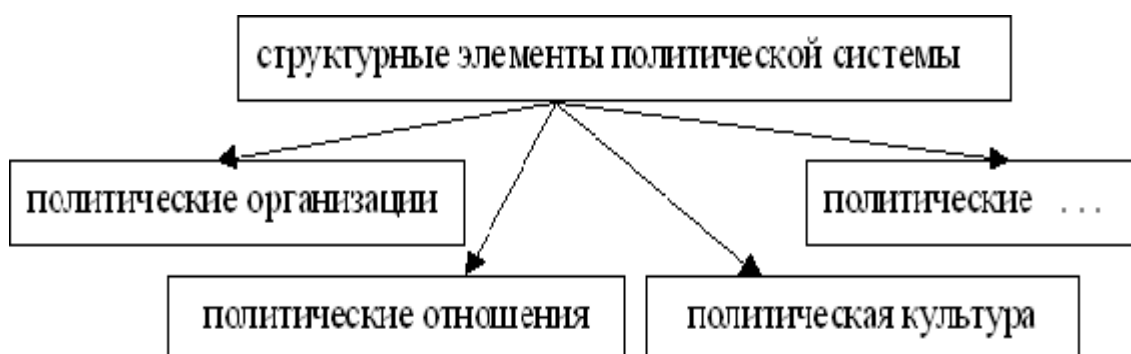

В10. Запишите слово, пропущенное в схеме:



В11. В приведённом ниже ряду найдите понятие, которое является обобщающим для всех остальных представленных понятий. Запишите это слово (словосочетание).
Вексель, облигация, обыкновенная акция, ценная бумага, чек.

В12. Ниже приведен перечень терминов. Все они, за исключением одного, связаны с понятием «либерализм». Найдите и укажите термин, не связанный с понятием «либерализм».
Право на собственность; индивидуальная свобода; традиционность; разделение властей; свободные выборы.

В13. Прочитайте приведённый ниже текст, в котором пропущено слово. Напишите слово, которое необходимо вставить на место пропуска. Слово напишите в именительном падеже и единственном числе.
 Нельзя жить среди людей, не вступая в определённые _____ с окружающими.

В14. Прочитайте приведённый ниже текст, в котором пропущено слово. Напишите слово, которые необходимо вставить на место пропуска. Слово напишите в именительном падеже и единственном числе.
 Исполнению социальной роли обучаются в процессе _____, ориентируясь на те ожидания, которые выставляет социум.

В15. Ниже приведён ряд терминов. Все они, за исключением двух, характеризуют социальную стратификацию современного общества. В ответе напишите цифры, под которыми находятся эти исключения.
1) объём власти; 2) уровень образования; 3) этническая принадлежность; 4) престиж занимаемой позиции; 5) доход; 6) возраст